

即熱ヒーター採用
数秒でヒーターが作業温度に達します。

深いモデルカップ
ステンレスペレットで埋没させることにより、マウンティングプレートが付いたままの模型を使用できます。

6気圧採用
適合性の良い高精度な成型が可能です。

深いプレッシャーチャンバー
背の高い模型の成型も可能です。

infoメニュー
infoメニューでは使用方法、安全情報、技工作業のヒントなどの照会ができます。(表示言語は英文です)

カラー液晶ディスプレイ
コード、現在温度、設定時間、設定温度、残り時間、設定圧力等の情報を、フルカラーで見やすく表示します。また、技工作業のヒント、操作方法や動画マニュアルを表示できます。

使いやすいドロワー
シャッターと連動しておりステンレスペレットの回収が容易な引き出しです。

バーコードリーダー
プレートに印刷されているバーコードをこの下の半円形の板の上に置くと、プレート情報を読み取り、自動的に加熱時間、冷却時間が入力されます。

バイオスター用各種プレートの特性

軟らかい 硬い

イソフォランフィルム	バイオプラスチック	コピープラスチック	コピープラスチックC	ハードキャスト	CA Pro+	ニューデュラソフトPD	ニューインプレロンSPD	デュラン/デュラン+	インプレロン	バイオクリルC
------------	-----------	-----------	------------	---------	---------	-------------	--------------	------------	--------	---------

商品名	材質	レジ接着材	使用目的
デュラン/デュランプラス	PET-G(ポリエステル)	○	スプリント/ナイトガード/クリアリテーナー/ サージカルスプリント
CA Pro+	PET-G(ポリエステル)/TPU(ポリウレタン) /PET-G(ポリエステル)	×	歯科咬合用スプリント
ニューインプレロン S PD	Copolyester(ポリエステル共重合体)	○	スプリント / OSAMUリテーナー / クリアリテーナー
ニューデュラソフト PD	PET-G(ポリエステル)/TPU(ポリウレタン)	○	スプリント / クリアリテーナー
バイオプラスチック	EVA(エチレンビニルアセテート)	×	マウスガード/ポジショナー / 模型複製印象(石膏) / チンカップ
コピープラスチック	PE(ポリエチレン)	×	模型複製印象(レジン) / ホワイトニングトレー
コピープラスチックC	PP(ポリプロピレン)	×	クリアリテーナー / ホワイトニングトレー
ハードキャスト	PP(ポリプロピレン)	×	コーピング / ホワイトニングトレーのスペーサー
バイオクリルC	PMMA(ポリメタクリル酸メチル樹脂)	○	ホーレータイプリテーナー / ベッグタイプリテーナー / 拡大床
インプレロン	PS(ポリスチレン)	○	個人トレー / チンカップ / 咬合床
イソフォランフィルム	PE(ポリエチレン)	×	分離用シート / スペーサー
スペースメインテナーフィルム	PVC(ポリ塩化ビニル)	×	スペーサー
ブラックスチェッカー	PVC(ポリ塩化ビニル)	×	咬合接触評価

バイオスターⅦ型



加圧成型器「バイオスター」は、バーコードスキャンによるコード入力によりコンピュータが加熱温度、加熱時間、冷却時間をコントロールします。シートの圧接面を加熱する方式を採用しているため、精密な成型が可能です。

電源	AC100V 50/60Hz
消費電力	750W
圧力	5 ~ 6bar
寸法	452(W)×278(D)×248(H)mm ※奥行278mmは、ヒーターをセットポジションにした時の寸法です。 ※チャンバーをオープン時は、高さが380mmになります。
重量	約14kg

付属品



使用方法

STEP1 メインスイッチ

メインスイッチを入れ画面が変わるのを待ちます。



STEP2 模型のセット

模型をモデルプラットフォーム、またはモデルカップにセットします。



STEP3 コード入力

"code/scan"ボタンを押すとバーコードリーダーが発光しますので、使用するプレートを印刷されたバーコードを半月板の板の上に置き、そのプレートの加熱時間、冷却時間を読み取ります。
また、従来のようにマニュアルで、コード入力することもできます。マニュアル入力につきましては、取扱説明書をご確認ください。コード入力が完了しましたら、プレートをバイオスターにセットします。



STEP4 加熱

ヒーターを矢印の方向に動かすと加熱時間がカウントダウンされ、加熱終了5秒前からカウントと共にアラームが鳴ります。加熱時間終了とともに5秒間アラームが鳴りますので、この間に次の加圧工程に移ります。



STEP5 加圧

ヒーターをレストポジションに戻し、加圧チャンバーを模型にかぶせチャンバーロックを閉じると加圧されます。同時に冷却モードになり、冷却時間のカウントダウンを始めます。



STEP6 完成

冷却時間が終了したら"air"ボタンを押して排気を行います。排気終了後3秒待ってからロックハンドルを開け、ロックリングを動かしてから加圧チャンバーを開きます。



設置について

設置条件

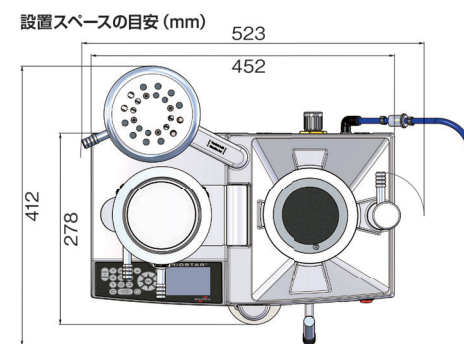

※設置には背面に100mm以上、左右に50mm以上、高さ500mm以上のスペースをおとり下さい。

設置環境

- バイオスターの寸法は 452(W)×278(D)×248(H)mm ですが、背面に100mm以上、左右に 50mm 以上、高さ500mm 以上のスペースをおとりください。
- バイオスター背面のホース差込口は外形8mmのエアーホースに適合します。付属品としてエアーホース(2m)がありますので、ホース分岐用の継ぎ手などをご用意ください。長さが足りない場合は、別途耐圧エアーホースをご準備ください。
※この時、コンプレッサーからの気圧が6気圧以上確保されることを確認してください。
- 電源コードは3Pプラグです。2Pには変換せず、またタコ足配線にはせず直接コンセントに挿してご使用ください。



プレートセットの方向

プレートをバイオスターにセットする際は、印字が正しく読める向きでセットしてください。印字がないプレート(例:イソファンフィルム)には裏表がありません。

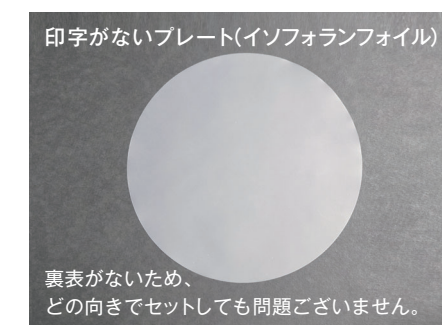
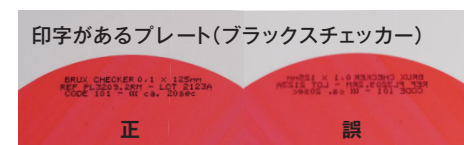
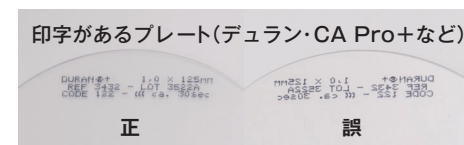

エアー用耐圧ホースの差し方／抜き方

リンク先のエアー用耐圧ホースの差し方／抜き方の解説動画はこちらをご覧ください。



差し方

- ①ホースをしっかりとはり、止まるところまで差し込みます。
- ②止まった所からさらに奥まで差し込み、抜けないことを確認してください。



抜き方

- ①ホースをしっかりとはり、下に押し込みながら、反対の手で開放リングを下に押します。
- ②開放リングを下に押しながら、ホースを引き抜きます。

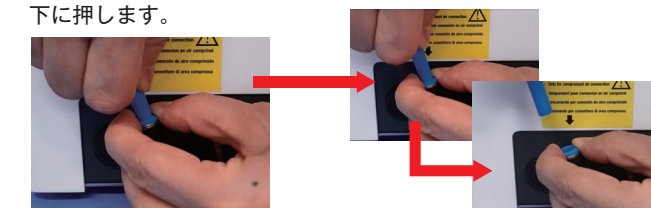

吸引式成型器との違い

吸引式はプレートを模型に圧接した直後、模型の下側から大気圧(1気圧)よりも低い気圧(0.7~0.8気圧程度といわれています。)で吸引することで成型します。一方、加圧式はプレート上から大気圧以上の圧縮空気(バイオスターⅦ型では最大6気圧)で押さえつけることで成型する方式です。したがって、加圧成型器の方が圧力が高いため、成型精度に優れることが特長です。

デュランシリーズ

使用例 スプリント、ナイトガード、インビジブルリテーナー

デュランは、バイオスターで使用するプレートの中で硬いものに属しますが、弾力性に富んだ透明度の高いプレートです。即時重合レジンと接着するためスプリントやナイトガードを製作するのに適しています。また、薄いサイズのものはインビジブルリテーナーにも使用できます。

注意 デュランの吸湿について

ヨーロッパでは湿度が低いため問題は起きませんが、アジアでは湿度の高い地域や季節により素材が吸湿することで、加熱中に気泡が発生し、膨れることがあります。弊社ではデシケーターを用いて保管時の吸湿を防ぐことをお勧めいたします。デシケーター、シリカゲル等はお客様にてお求めください。アルミバッグは使用時以外、チャックを閉めて下さい。吸湿時の対処法につきましては、弊社 Web サイトをご参照ください。

デュランシリーズ ラインナップ

	サイズ展開(mm)	入数	包装	スペーサー／保護フィルム
デュランプラス	0.5~2.0	10枚 or 100枚	箱	片面にスペーサーとしても使用可能な保護フィルム付
デュラン (アルミバッグ)	0.4~3.0	20枚	アルミバッグ (ジッパー付き)	スペーサーとして使用可能な「イソフォランフィルム」(7ページ)が20枚入り
デュラン	3.0のみ	10枚 or 100枚	箱	プレート本体のみ。スペーサーの「イソフォランフィルム」は別売

デュランプラス



デュランプラスはデュランの片面に予め0.05mmのポリエチレン(PE)フィルムが貼ってあります。PEフィルムが不要な場合は、PEフィルムを爪などで引っ掻いて剥がしてご使用ください。



ポリエチレン(PE)フィルムについて

片面にスペーサーとしても使用可能な0.05mmのポリエチレン(PE)フィルムが貼り付けられています。成型前後、いずれのタイミングでもはがしてもかまいませんが、成型後はややはがしにくくなります。一方で、3Dプリンターなどで製作された模型などを使用して装置を成型する場合は、保護シートを成型後にはがすことで模型上のニオイや残留物が装置側へ転移することを防ぐことが期待できます。

デュラン(アルミバッグ)



チャック付きのアルミバッグに真空包装されているため、防湿性が向上しました。スペーサーとして、あるいはレジン分離材の代わりとなる分離用シートとして使用できるイソフォランフィルムと20枚セットになっています。

イソフォランフィルムの使い方

イソフォランフィルムは、厚さ0.1mmの非常に薄いポリエチレンフィルムで、レジン各種ハードプレートと着かない性質を持つプレートです。

※ バイオプラストは貼り付いてしまうため併用不可

- ・薄いスペーサーとして使用できます。
- ・石膏がプレートに直接触れないので、プレートの透明度を保つことができます。
- ・レジン分離材の代わりとなる分離用シートとして使用することができます。
- ・イソフォランフィルムの滑りによって模型からプレートが外れやすくなります。



イソフォランフィルムを模型にプレスします。



基底面に沿ってカットします。



2枚目のプレートとの間に空気が溜まらないように歯間部や鼓形空隙などに切り込みを入れます。



イソフォランフィルムをつけたまま、多種のプレートをプレスします。成型後、イソフォランフィルムは剥がしてください。

デュラン



紙箱にパッケージングされています。3.0mmのみ取り扱っております。イソフォランフィルムは含まれていません。

CA Pro+ **使用例** 歯科咬合用スプリント



CA Pro+は歯科咬合用スプリントを作製する3層構造のプレートです。外側の硬質層には共重合ポリエステル(PET-G)を使用し、内側の軟質層には熱可塑性ポリウレタン(TPU)を使用しております。

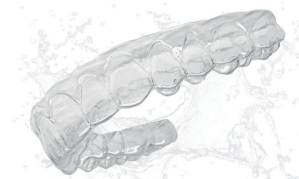

ニューデュラソフトPD **使用例** スプリント／クリアリテーナー



ニューデュラソフトPDは、PET-GとTPU(熱可塑性ポリウレタン)の2層構造です。患者さんの歯肉に柔らかい面(TPU)が当たるため、アプライアンスを装着した際に痛がる患者さんにおすすめです。

プレートは乾燥された状態で真空パックされていますが、完全に吸湿を防ぐものではありません。保管時は高温多湿を避け、吸湿しないよう保管してください。



ハードキャスト



バイオスターで使用するプレートの中で柔らかいものに属しますが、その中では硬いタイプです。非接着性樹脂ですので即時重合レジンとは着きません。コーピング、ホワイトニングトレーのスペーサー等に使用できます。

バイオクリルC



バイオクリルCは、バイオスターで使用するプレートの中で硬いものに属します。PMMAで作られていますので、レジンと組み合わせた多様な用途に使用できます。

コピープラスト



非接着性の柔らかいプレートです。接着材やレジンが着かないという特性を生かして、ホワイトニングトレーやテンポラークラウンの複印象、又はプラスチック模型用の複印象として使用できます。

コピープラストC



ハードキャストとコピープラストの中間の硬さを有するプレートです。素材は摩耗しにくく弾力性にも富んでいますので、インビジブルリテーナー(クリアリテーナー)に適しています。クリア色ですが若干乳白色に近いプレートです。

ニューインプレロンS PD



バイオスターで使用するプレートの中で硬いものに属しますが、超弾性プラスチックで、壊れにくい矯正装置を作ることができます。即時重合レジンとも接着しますので、色々な装置に使用できます。

インプレロン



バイオスターで使用するプレートの中で硬いものに属します。即時重合レジンとの接着性もあり、厚さの割に安価ですので、個人トレー、蝟義歯のベースプレート、チンカップ等の製作に適しています。

バイオプラスト 使用例 マウスガード、ポジションナー模型複製印、チンカップ



バイオプラストは、バイオスターで使用するプレートの中で軟らかいものに属します。カラーやパターンが豊富ですが、ラミネートタイプ(多層構造)にして色やパターンを組み合わせることにより、更にバリエーションを増やすことができます。(P8) バイオプラストはレジンと接着できませんが、バイオプラスト同士を加熱軟化して圧着することができます。(バイオプラスト同士の圧着にはプライマー等は不要です。)材質はEVAです。

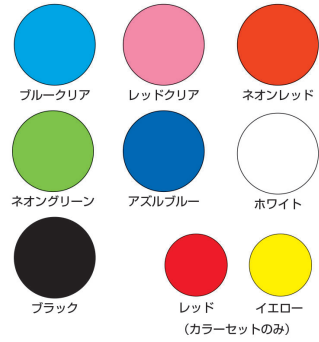

バイオプラストカラー

カラーバリエーション

ブルークリア/レッドクリア/ネオンレッド
ネオングリーン/アズルブルー/ホワイト
ブラック/カラーセット

バイオプラストマルチカラー

カラーバリエーション

ドイツ/フランス/イタリア
スペイン/スウェーデン/アトランティス
マルチカラーセット

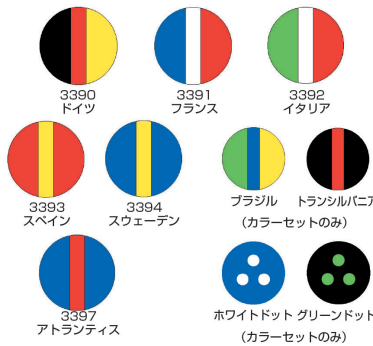

バイオプラスト用分離材



バイオプラストをプレスする直前に模型に塗布しておく、模型に薄い被膜ができますので、滑沢で透明度の高い製作物を作ることができます。模型全体ではなく、必要箇所にのみ塗布し、エアーで軽く吹き飛ばしてください。

フィニッシングリキッド



スポーツガードなどバイオプラストで製作した装置の辺縁を仕上げるためのものです。綿棒等に含ませて艶を出したい所を強く擦るようにして磨きます。人体に有害な成分は含んでおりません。

その他関連商品

OSAMUボンド



**インプレッション
トレーハンドル**



**スペースメインテナー
フィルム**



イソフォランフィルム



ブルーブロッカー



ヒーティングサポート

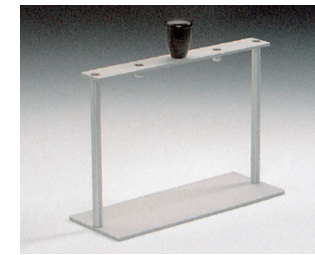

カットスポンジ



ステンレスペレット



ペレットカバー

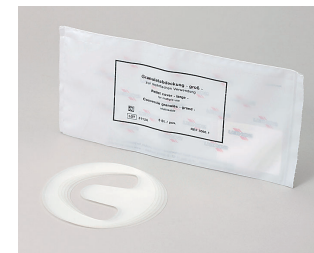

シルキット



ブロッキングアウトパテ



セットアップワックス



ブラックスチェッカー



ブラックスチェッカーは、色素の面を対合歯が擦ることで睡眠時ブラキシズムによる接触部位が確認できる装置です。0.1mmのPVCシートに食用赤色色素・熱硬化性樹脂があらかじめ片面に塗布されています。

製作方法

- ①馬蹄形かつ模型の高さを低くトリミングした模型をモデルプラットフォームに設置します。模型に高さがある場合はステンレスペレットに埋没しても構いません。
- ②ブラックスチェッカーをプレスします。
※プレス時は印字を読める面が、模型と接する向きになるようにセットしてください。
- ③模型からブラックスチェッカーを外します。
- ④歯頸線に沿ってカットします。ブラケットが付いている患者さんについてはブラケットを避けてカットしてください。ブラケットが付いていない面は大きめに余剰を残して切っておくと、夜間口腔内で外れにくくなります。

❗ 詳しい製作方法は製品同梱の取り扱い説明書をご確認ください。

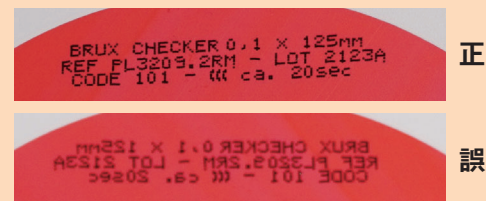

広義の歯ぎしり(Bruxism)

[1]「グライディング」タイプ

…ギリギリと上下の歯をこすり合わせる歯ぎしり

[2]「タッピング」タイプ

…カチカチと上下の歯を連続的にかみ合わせる歯ぎしり

[3]「クレンチング」タイプ

…ただ歯を強くかみしめる歯ぎしり

フィニッシングバーセット



フィニッシングバーセットは、バイオスターでプレスしたプレートをカットして仕上げるための一連のバー及びホイール8種類が1本ずつセットになっています。それぞれの単品もご用意しています。



- カッティングバー：バイオクリルやインプレロンなどの硬いプレートをきれいにカットするために使用。
- HMカーバイトカッター(イエロー)：カッティングバーと同じ用法だが、カーバイトスチール製。
- HMトライカッターファイブ(グリーン)：先端が細く、歯頸部など細かい部分のカットに最適。
- フィニッシングバー(レッド)：軟らかい金属性のバーでクラスプ等を傷つけない。
- バイオバームトリマー(ブルー)：バイオプラストなど柔らかいプレートのトリミングや粗研磨用。
- ポリフィックス(ブラック)：バイオバームトリマーと同様の使用法、もしくはデュラソフトのバリ取りに最適。
- OSAMUポリリジャー(グレー)：バイオプラストの仕上げ用。

ディモ



バイオスター用各種プレートのスムージング、研磨用特殊スポンジホイールです。特殊な構造で研磨時に発熱しにくい為、特に従来研磨することが難しかったEVAやポリウレタン・シリコン等の軟質素材に最適です。

アプライアンス製作例

マウスガード/スポーツマウスガード(2層式の場合)

※必ず加圧式の成型器を使用してください

2層式マウスガードのメリット

- ・カラーとクリアーのプレートを重ねることで、色と艶のある仕上がりに!
- ・シート間にチームロゴなどを入れることができ、ファッション性の高いデザインを実現!
- ・前歯部に強化板を入れることで、部分的な強化が可能!



使用材料 (チラシ掲載ページ)

- バイオプラスチックカラー/マルチカラー 1.0mm-3.0mm (6ページ)
- バイオプラスチッククリアー 1.0mm-5.0mm (6ページ)
- バイオプラスチック分離材 (6ページ)
- フィニッシングキット (6ページ)
- フィニッシングバーセット (7ページ)
- ヒーティングサポート (7ページ)



STEP1

模型の基底面を平にした模型を準備し、通法に従ってバイオプラスチックカラー/マルチカラー(ファーストレイヤー)を加熱します。加熱時間が残り30秒ぐらいになったら、模型の必要部分にバイオプラスチック分離材を塗布して余剰分をエアーで飛ばした後、模型をモデルプラットフォーム上にセットし、プレス、冷却、排気します。



STEP2

大まかな形にカットし、表面処理*を行います。そして2次プレス時に咬合面や歯間に空気が溜まらないよう穴を開け、クリアーのバイオプラスチック(セカンドレイヤー)をプレスします。

* 表面処理の方法

- ① 有機溶媒を用いる方法: 専用スポンジに浸して、シートにしっかりと塗りこむ
- ② 荒研磨で行う方法: シート全体を研磨し、表面を荒くすることで接着を強くする

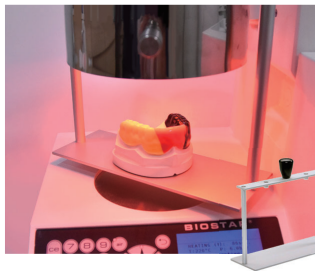

STEP3

対合歯の圧痕を付与するため、ヒーティングサポートを用いて咬合面を加熱します。



STEP4

咬合器に戻して、対合歯の圧痕を付与します。最後に形態修正を行い、フィニッシングキットで艶出しをして完成です。

シート間にデザインを付与する場合

バイオプラスチック2層目の圧接前に、1層目にシールを貼ることで情報や模型を入れることができます。



部分的に強化したい場合(補強材の製作方法)

マウスガードの前歯部にプラスチックプレート(デュラン)を挟むことで、正面からの衝撃に対し、防御性能をより高めることができます。



STEP1

1層目のバイオプラスチックを模型に装着したままステンレスプレートに埋め込みます。この時、前歯部を露出させておきます。

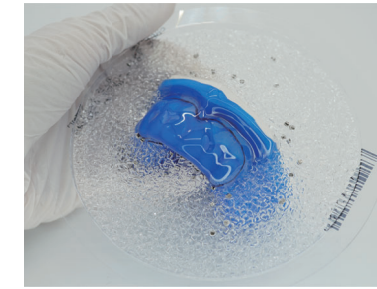

STEP3

マーカで外形線を引いた後、デュランを外して金冠バサミ等でカットし、補強材の完成です。



STEP2

デュラン0.75mmもしくはデュランプラス0.75mmをプレスします。

※デュランプラスの場合は、保護シートを付けたままプレスし、ステップ3のトリミング後に剥がすと補強材の表面に汚れが付着しにくくなります。



STEP4

補強材を1層目の前歯部に乗せ、間に挟み込むように2層目のバイオプラスチックをプレスしてください。

インビジブルリテーナー



使用材料 (チラシ掲載ページ)

- デュラン(アルミバック) 0.75/1.0mm (4ページ)
- デュランプラス 0.75/1.0mm (4ページ)
- コピープラスチックC 1.0mm (5ページ)
- ニューインプレオンS PD 0.75/1.0mm (5ページ)

▲ どれか1つからお選びください。



- イソファンオイル※(7ページ)
※デュランプラスにはイソファンオイルが同梱されています。
- HMカーバイドカッター(掲載なし)
- フィニッシングバー・セット(7ページ) ● ディモ・プロ(7ページ)



STEP1

イソファンオイルをプレスし、余剰部を模型基底面でカットします。

※ コピープラスチックCを使用する場合は、イソファンオイルを使用する代わりに模型全体を水に浸けて表面を濡らしてください。



STEP2

イソファンオイルを付けたまま、模型をステンレスプレートでモデルカップに埋め込み、選択したプレートを指定時間加熱、加圧し、冷却、排気します。

※ 選択したプレートをプレスする前にイソファンオイルの歯間部などに通気孔を作ってください。



STEP3

成型されたプレートを模型から取り外し、HMカーバイドカッターを使ってフィニッシングラインで切り取ります。

※ 辺縁の仕上げには、ディモ・プロもしくはディモ・プロ スリムを使うと、バリが出にくく滑らかな辺縁になります。

アプライアンス製作例

ホワイトニングトレー



使用材料 (チラシ掲載ページ)

- バイオプラスト1.0-2.0mm (6ページ) 又は
- コピープラスト1.0/1.5/2.0mm (5ページ)
- ブルーブロッカー (7ページ)



STEP1 ブルーブロッカーを使用して、リリースを行い、模型を設置します。模型の高さを低く馬蹄形にトリミングしてモデルプラットフォームに乗せるか、またはベレット埋没法*で模型をセットします。



STEP2 プレートを加圧します。



STEP3 歯頸部に沿って、トリミングして完成です。

*ベレット埋没法の場合、ベレットによりプレートに穴が開いて、エアーが逃げてしまうことがありますのでご注意ください。(ベレットカバーを使用すると、シートにベレットが入り込みにくくなります。)

個人トレー



使用材料 (チラシ掲載ページ)

- インプレロン(クリアー) 2.0/3.0mm (5ページ)
- オーソクリスタル(即時重合レジン) (掲載無し)
- ブロッキングアウト・パテ又はシルキット (7ページ)
- フィニッシングバーセット (7ページ)
- カットスポンジ (7ページ)
- トレーハンドル (7ページ)



STEP1 ブロッキングアウトパテ(又はシルキット)を用いて模型の残存歯部分をブロッキングアウトします。ベレット埋没法でプレスするため、模型を辺縁までベレットに埋め込みます。



STEP2 約1cm厚のカットスポンジを水で湿らせて模型の上に被せ、選択したプレートをプレスします。

※カットスポンジは、チャンバーで挟まないように注意してセットしてください。エアー漏れの原因となります。



STEP3 成形されたプレートを取り出し、カットスポンジを剥がし、余剰部分をカッティングバーなどでトリミングして辺縁を調整します。トレーハンドルは、デンタルバーナーなどで炙ることで一時的に変形させることができますので、トレーに合うように調整してください。最後にオーソクリスタル等の即時重合レジンを使って接着して完成です。

FAQ【よくあるご質問】

Q1 他社製のプレートをバイオスターで使用できますか？

A バイオスターでは直径125mmの円形プレートをセットする仕様になっています。直径の小さい他社プレートを使用すると、しっかり固定出来ず、圧接の際に外れてしまうことがあります。

Q2 プレートを成型する際に気泡が入ってしまうのですが、どうすればよいですか？

A プレートの種類によっては、保管中に大気中の湿気を吸湿してしまい、加熱中に吸湿された水分が沸騰して気泡が出現する場合があります。日本は高温多湿の地域ですので、完全に吸湿を防ぐことは難しいですが、ジップロックに入れるなど保管を工夫していただくことで保管期間を延ばすことはできます。プレートの種類によっては、温度設定(50℃程度)ができる乾燥機を用いて、使用日の前日、もしくは2~3日前から予備乾燥させることで吸湿した水分を取り除くことが可能です。

Q3 プレートを成型する際に穴が開いてしまいました。どうすればよいですか？

A トリミングしていない模型やアンダーカットが深い模型、また高さのある模型はプレート圧接時に伸びることによって、その分薄くなり穴が空きやすくなります。そのような場合はベレット使用を推奨いたします。エアー漏れの音がしても表示されている気圧が急激に落ちていなければ成型できている場合もございます。

Q4 バイオスターの保証期間はどのくらいですか？

A 保証期間は1年になります。

Q5 ヒューズの交換方法を教えてください。

A V型の場合 : つめを押し引くと取り外せます。
VI~VII型の場合 : マイナスドライバーを用いて反時計回りに回すことで取り外せます。いずれも規格は10Aです。

リンク先の「ヒューズ交換方法」をご覧ください。⇒



Q6 バイオスターのお手入れ方法を教えてください。

A リンク先の「チャンバー内部メンテナンス方法」をご覧ください。⇒



販売名	一般的名称	医療機器の分類	医療機器届出・承認番号	製造販売元
バイオスターⅦ	歯科技工用成型器	一般医療機器(クラスⅠ)	医療機器届出番号: 13B2X00107000040	株式会社JM Ortho
デュラン	歯科矯正用レジン材料	管理医療機器(クラスⅡ)	医療機器認証番号: 222AKBZX00102000	株式会社JM Ortho
CA Pro+	歯科咬合スプリント用材料	一般医療機器(クラスⅠ)	医療機器届出番号: 13B2X00107000048	株式会社JM Ortho
ニューデュラソフトPD	歯科咬合スプリント用材料	一般医療機器(クラスⅠ)	医療機器届出番号: 13B2X00107000036	株式会社JM Ortho
ハードキャスト	義歯床用熱可塑性レジン	管理医療機器(クラスⅡ)	医療機器承認番号: 20600BZY00548000	株式会社JM Ortho
バイオクリル C	義歯床用熱可塑性レジン	管理医療機器(クラスⅡ)	医療機器承認番号: 20600BZY00417000	株式会社JM Ortho
コピープラスト	義歯床用熱可塑性レジン	管理医療機器(クラスⅡ)	医療機器承認番号: 20600BZY00561000	株式会社JM Ortho
コピープラスト C	歯科矯正用レジン材料	管理医療機器(クラスⅡ)	医療機器認証番号: 304AKBZX00021000	株式会社JM Ortho
ニューインプレロン S PD	歯科矯正用レジン材料	管理医療機器(クラスⅡ)	医療機器認証番号: 228AKBZX00103000	株式会社JM Ortho
インプレロン	義歯床用熱可塑性レジン	管理医療機器(クラスⅡ)	医療機器承認番号: 20600BZY00464000	株式会社JM Ortho
バイオプラスト	義歯床用熱可塑性レジン	管理医療機器(クラスⅡ)	医療機器承認番号: 20500BZY00731000	株式会社JM Ortho
ブラックスチェッカー	歯科咬合診断用材料	一般医療機器(クラスⅠ)	医療機器承認番号: 13B2X00107000A10	株式会社JM Ortho
OSAMUボンド	歯科咬合スプリント用材料	一般医療機器(クラスⅠ)	医療機器届出番号: 13B2X00107000043	株式会社JM Ortho
セットアップワックス	歯科用ユーティリティワックス	一般医療機器(クラスⅠ)	医療機器届出番号: 13B2X00107000044	株式会社JM Ortho
フィニッシングバーセット	歯科技工用研削・研磨器材キット	一般医療機器(クラスⅠ)	医療機器届出番号: 13B2X00107000A24	株式会社JM Ortho

製品情報

加圧成型器 バイオスター

商品名	商品番号	
バイオスターⅦ	3021	206850619

デュランプラス

サイズ(mm)	包装	商品番号	
0.5×125 クリアー○	10枚入	3426	206360201
0.625×125 クリアー○		3428	206360202
0.75×125 クリアー○		3430	206360203
1.0×125 クリアー○		3432	206360204
1.5×125 クリアー○		3434	206360205
2.0×125 クリアー○	3436	206360206	
0.5×125 クリアー○	100枚入	34262	206360213
0.625×125 クリアー○		34282	206360214
0.75×125 クリアー○		34302	206360215
1.0×125 クリアー○		34322	206360216
1.5×125 クリアー○		34342	206360217
2.0×125 クリアー○		34362	206360218

デュラン(アルミバッグ)

サイズ(mm)	包装	商品番号	
0.4×125 クリアー○	デュラン/ イソファンオイル 各20枚入	34701	206360249
0.5×125 クリアー○		34111	206360240
0.625×125 クリアー○		34091	206360239
0.75×125 クリアー○		34131	206360241
1.0×125 クリアー○		34151	206360242
1.5×125 クリアー○		34171	206360243
2.0×125 クリアー○		34191	206360244
3.0×125 クリアー○		34211	206360245

デュラン

サイズ(mm)	包装	商品番号	
3.0×125 クリアー○	10枚入	3421	206360015
3.0×125 クリアー○	100枚入	34212	206360212

CA Pro+(3層構造プレート)

サイズ(mm)	包装	商品番号	
0.5×125 クリアー○	10枚入	3644	206360112
0.625×125 クリアー○		3645	206360113
0.75×125 クリアー○		3646	206360114

ニューデュラソフト PD(2層構造プレート)

サイズ(mm)	包装	商品番号	
1.2×125 クリアー○	10枚入	33421	206360227
1.8×125 クリアー○		33881	206360230
2.5×125 クリアー○		33871	206360231
3.0×125 クリアー○		33411	206360228
4.0×125 クリアー○		33451	206360229

ハードキャスト

サイズ(mm)	包装	商品番号	
0.4×125 ナチュラル○	10枚入	3194	206360100
0.6×125 ナチュラル○		3195	206360101
0.8×125 ナチュラル○		3200	206360102

バイオクリルC

サイズ(mm)	包装	商品番号	
2.0×125 クリアー○	10枚入	3147	206360021
3.0×125 クリアー○		3153	206360022
2.0×125 クリアーピンク○		3152	206360023

コビープラス

サイズ(mm)	包装	商品番号	
0.5×125 ナチュラル○	10枚入	3177	206360090
0.75×125 ナチュラル○		3169	206360089
1.0×125 ナチュラル○		3179	206360091
1.5×125 ナチュラル○		3175	206360092
2.0×125 ナチュラル○		3181	206360093

コビープラスC

サイズ(mm)	包装	商品番号	
1.0×125 クリアー○	10枚入	3403	206360094

ニューインプレロンSPD

サイズ(mm)	包装	商品番号	
0.5×125 クリアー○	10枚入	33201	206360232
0.75×125 クリアー○		33221	206360233
1.0×125 クリアー○		33241	206360234
1.5×125 クリアー○		33261	206360235
2.0×125 クリアー○		33281	206360236
3.0×125 クリアー○		33301	206360237

インプレロン

サイズ(mm)	包装	商品番号	
2.0×125 クリアー○	10枚入	3164	206360030
3.0×125 クリアー○		3168	206360031

バイオプラス

サイズ(mm)	包装	商品番号	
1.0×125 クリアー○	10枚入	3270	206360059
1.5×125 クリアー○		3183	206360060
2.0×125 クリアー○		3185	206360061
3.0×125 クリアー○		3187	206360062
4.0×125 クリアー○		3188	206360063
5.0×125 クリアー○		3374	206360064

バイオプラスカラー

サイズ(mm)	包装	商品番号	
3.0×125 ブルークリアー○	10枚入	3356	206360071
3.0×125 レッドクリアー○		3355	206360073
3.0×125 ネオンレッド○		3352	206360080
3.0×125 ネオングリーン○		3353	206360081
3.0×125 アズルブルー○		3354	206360082
3.0×125 ホワイト○		3445	206360078
3.0×125 ブラック○		3448	206360079
3.0×125 カラーセット○		3271	206360069

バイオプラスマルチカラー

サイズ(mm)	包装	商品番号	
3.0×125 ドイツ○	10枚入	3390	206360140
3.0×125 フランス○		3391	206360141
3.0×125 イタリア○		3392	206360142
3.0×125 スペイン○		3393	206360143
3.0×125 スウェーデン○		3394	206360144
3.0×125 アトランティス○		3397	206360147
3.0×125 マルチカラーセット○		3400	206360139

バイオプラス用分離材

商品名	包装	商品番号	
バイオプラス用分離材	500mL	3189	206360125

フィニッシンググリキッド

商品名	包装	商品番号	
フィニッシンググリキッド	250mL	4466	206360200

OSAMUボンド

商品名	包装	商品番号	
OSAMUボンド	10mL	3246	206360246

インプレッショントレーハンドル(個人用トレー用ハンドル)

商品名	包装	商品番号	
インプレッショントレーハンドル	10個入	3216	206360127

スペースメインテナーフォイル

サイズ(mm)	包装	商品番号	
0.1×125 クリアー○	100枚入	3202	206360120

イソファンオイル

サイズ(mm)	包装	商品番号	
0.1×125 ナチュラル○	100枚入	3207	206360123

ブルーブロッカー

商品名	包装	商品番号	
ブルーブロッカー	※	5276	206360304

※包装: 1.5g×4本 + カニューレマイクロ2本/ミニ8本

ヒーティングサポート

商品名	包装	商品番号	
ヒーティングサポート	1個入	3452	206360302 ¥25,000

カットスポンジ

商品名	包装	商品番号	
カットスポンジ	10枚入	3444	206360131

ステンレスベレット

商品名	包装	商品番号	
ステンレスベレット	1kg	3222	206360126

ベレットカバー

商品名	包装	商品番号	
ベレットカバー ラージ	5枚入	3006	206360137
ベレットカバー スモール	5枚入	3007	206360138

シルキッド / フロッキングアウトパテ

商品名	容量	商品番号	
シルキッドクリア	150g	3443	206360135
シルキッドレッド	150g	3442	206360193
フロッキングアウトパテ	250g	3220	206360130

セットアップワックス

商品名	包装	商品番号	
セットアップワックス	25本入	5268	206360247

フィニッシングバーセット

商品名	容量	商品番号	
フィニッシングバーセット	8種類1本入	33781	206360136
カッティングバー	6本入	3214	206360129
HMカーバイドカッター(イエロー)	6本入	3369	206860572
HMトライカッターファイン(グリーン)	6本入	3370	206860669
フィニッシングバー(レッド)	6本入	3377	206860576
バイオバームトリマー(ブルー)	2本入	3226	206860571
ポリフィックス(ブラック)	1本入マンドレル付き	3371	206860573
OSAMUポリリッシャー(グレー)	2本入	3247	206860570

ディモ

商品名	容量	商品番号		
ディモ コース	10個入 (マンドレル1本付)	3382	206860670	
ディモ ミディアム		3383	206860577	
ディモ ファイン		3384	206860575	
ディモ フロ		3381	206860574	
ディモ フロ スリム		3376	206860578	
ディモ マンドレル		10本入	3380	206860579